

REVISION	
1	
2	

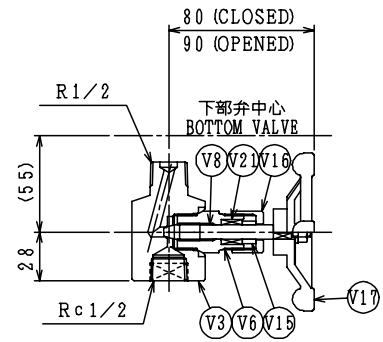
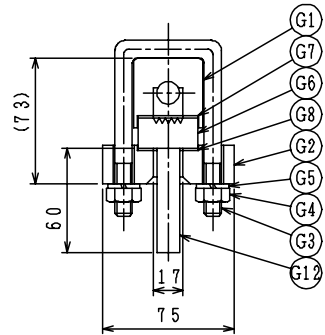
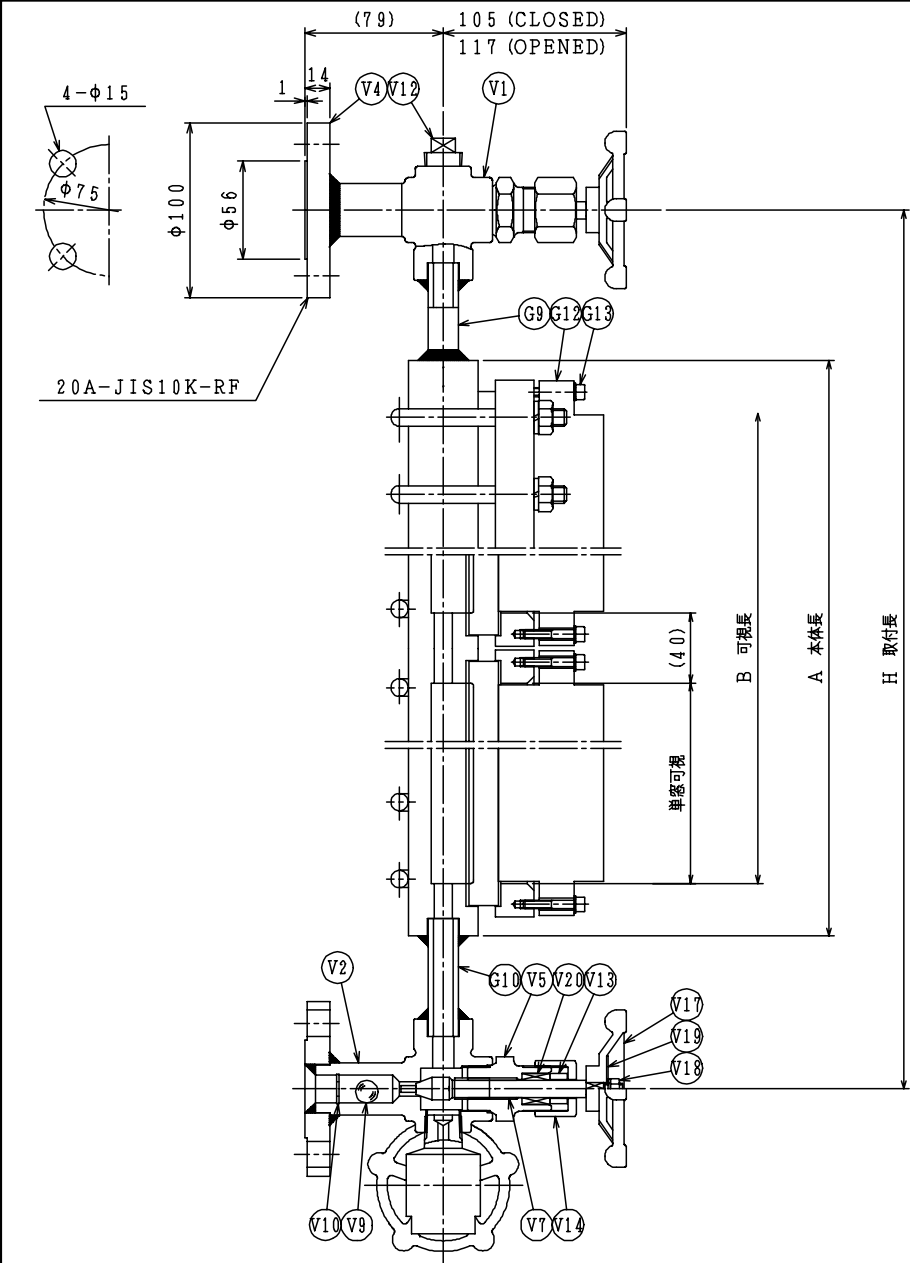

	VALVE ASSY	バルブASSY		
V21	GLAND PACKING	グランドパッキン	NON-ASBESTOS	1
V20	GLAND PACKING	グランドパッキン	NON-ASBESTOS	2
V19	NAME PLATE	弁銘板	SUS304	3
V18	NUT	ナット	SUS304	3
V17	HANDLE	ハンドル	FCD450	3
V16	GLAND NUT	グランドナット	SUS304	1
V15	PACKING BUSH	パッキンブッシュ	SUS316	1
V14	GLAND NUT	グランドナット	SUS304	2
V13	PACKING BUSH	パッキンブッシュ	SUS316	2
V12	PLUG	プラグ	SUS304	1 R1/2
V11	-	-	-	-
V10	STOPPER	ストッパー	SUS304	2
V9	CHECK BALL	チェックボール	SUS304	2 1/2**
V8	VALVE STEM	バルブステム	SUS316	1
V7	VALVE STEM	バルブステム	SUS316	2
V6	BONNET	ボンネット	SUS316	1
V5	BONNET	ボンネット	SUS316	2
V4	FLANGE	フランジ	SUSF304	2
V3	DRAIN VALVE BODY	ドレンバルブ本体	SUS304	1
V2	GAUGE VALVE BODY	ゲージバルブ本体	SUS304	1
V1	GAUGE VALVE BODY	ゲージバルブ本体	SUS304	1

	GAUGE ASSY	ゲージASSY		
G13	SET BOLT	セットボルト	SUS304	M5
G12	NON FROSTING PLATE	ノンフロスト板	ACRYL	
G11	-	-	-	-
G10	LEAD PIPE	リードパイプ	SUS304TP-S	1
G9	LEAD PIPE	リードパイプ	SUS304TP-S	1
G8	GASKET	ガスケット	NON-ASBESTOS	
G7	GASKET	シーリングガスケット	NON-ASBESTOS	
G6	GAUGE GLASS	ゲージガラス	HARD GLASS	
G5	WASHER	ワッシャー	SUS304	
G4	NUT	ナット	SUS304	
G3	BOLT	ボルト	SUS304	M10
G2	COVER PLATE	カバー	SUS304	
G1	GAUGE BODY	ゲージ本体	SUS304	1

No.	PARTS NAME	部品名称	MATERIAL	QTY.	REMARKS
NAME		REFLEX TYPE LEVEL GAUGE			
名称		反射式液面計			
MODBL		□R2.□F1 - L252M00			
型式		□R2.□F1 - L252M00			
APPROVED BY		SCALE	NTS		
CHECKED BY		WEIGHT			
DRAWN BY		CONTROL No.			
DATE					

コード番号	製品型式記号																									
-	ゲージ型式					ゲージバルブ型式										ドレンバルブ型式					接続仕様					
	1	2	3	4	5	6	7	8	9	10	11	12	13	14	15	16	17	18	19	20	20					
	2	R	2	7	00	F1	-	-	L	L	3	H	B	L	252	00	L	H	M	00	00	L	H	3	K2	R

附属仕様	
可視	パイプ仕様
21	22
E	LS1

BUNKABOEKI KOGYO CO., LTD
文化貿易工業株式会社